

TE 7

Инструкция по эксплуатации

Архангельск (8182)63-90-72
Астана +7(7172)727-132
Белгород (4722)40-23-64
Брянск (4832)59-03-52
Владивосток (423)249-28-31
Волгоград (844)278-03-48
Вологда (8172)26-41-59
Воронеж (473)204-51-73
Иваново (4932)77-34-06
Ижевск (3412)26-03-58
Казань (843)206-01-48
Калининград (4012)72-03-81
Калуга (4842)92-23-67
Кемерово (3842)65-04-62
Киров (8332)68-02-04
Краснодар (861)203-40-90
Красноярск (391)204-63-61
Курск (4712)77-13-04
Липецк (4742)52-20-81
Магнитогорск (3519)55-03-13
Москва (495)268-04-70
Мурманск (8152)59-64-93
Набережные Челны (8552)20-53-41
Нижний Новгород (831)429-08-12
Новокузнецк (3843)20-46-81
Новосибирск (383)227-86-73
Орел (4862)44-53-42
Оренбург (3532)37-68-04
Пенза (8412)22-31-16
Пермь (342)205-81-47
Ростов-на-Дону (863)308-18-15
Рязань (4912)46-61-64
Самара (846)206-03-16
Санкт-Петербург (812)309-46-40
Саратов (845)249-38-78
Смоленск (4812)29-41-54
Сочи (862)225-72-31
Ставрополь (8652)20-65-13
Тверь (4822)63-31-35
Томск (3822)98-41-53
Тула (4872)74-02-29
Тюмень (3452)66-21-18
Ульяновск (8422)24-23-59
Уфа (347)229-48-12
Челябинск (351)202-03-61
Череповец (8202)49-02-64
Ярославль (4852)69-52-93

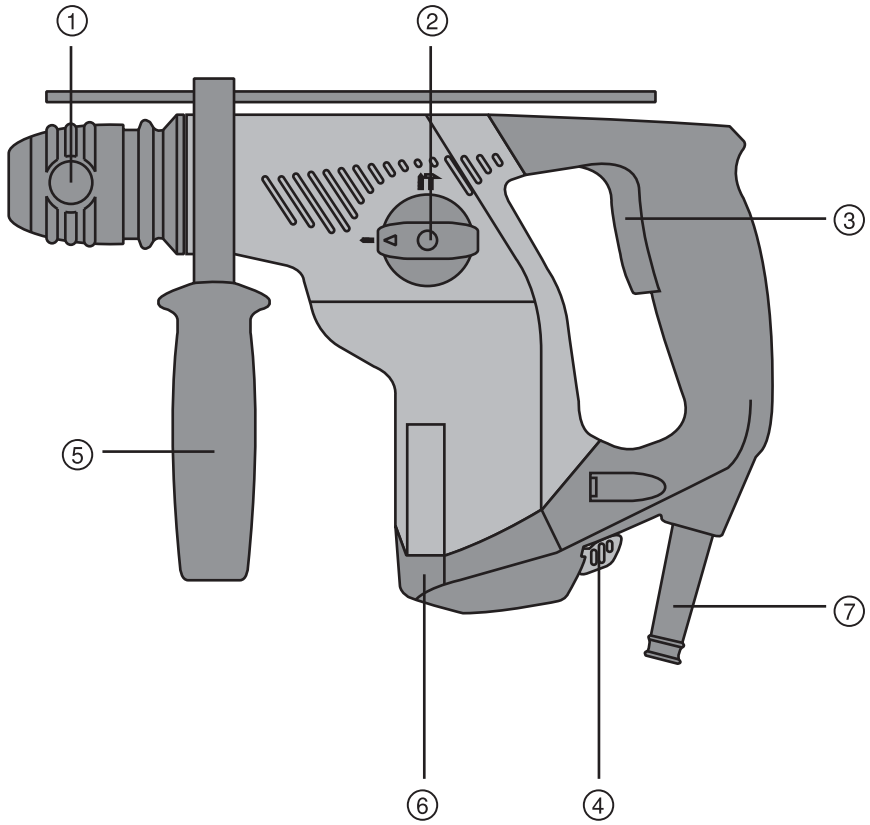

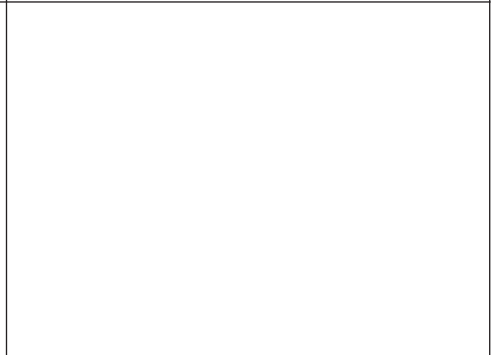
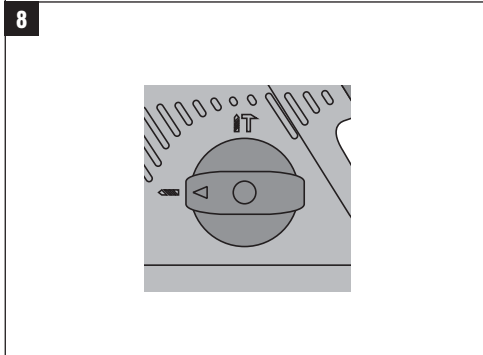
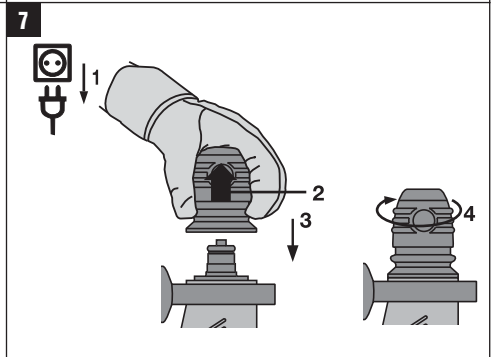
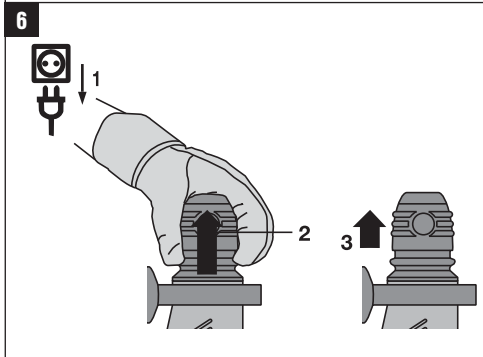
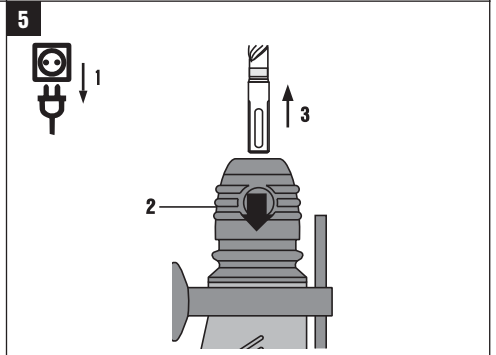
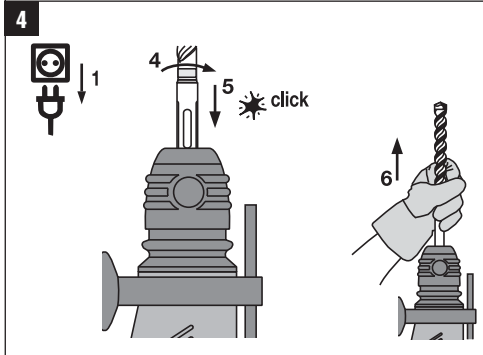
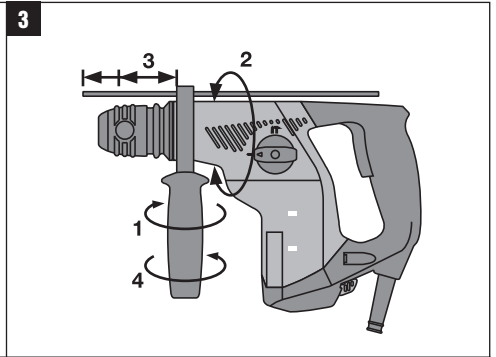
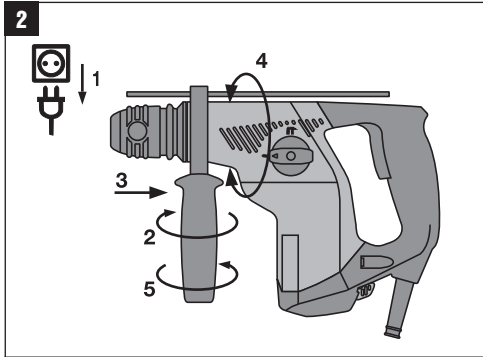

9

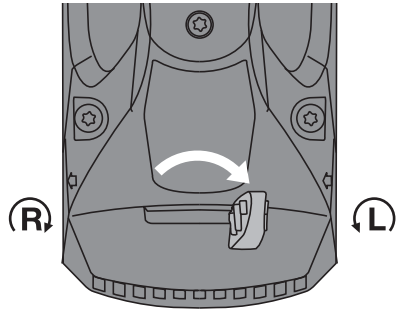
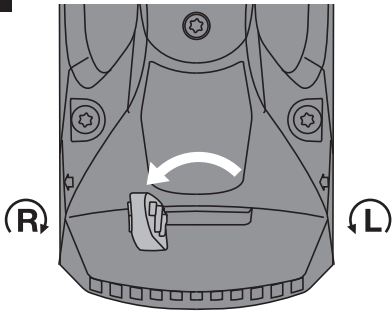

Перфоратор ТЕ 7

Перед началом работы обязательно изучите руководство по эксплуатации.

Всегда храните данное руководство по эксплуатации рядом с инструментом.

При смене владельца обязательно передайте руководство по эксплуатации вместе с инструментом.

Цифрами обозначены соответствующие иллюстрации. Иллюстрации к тексту расположены на разворотах. Используйте их при изучении руководства. В тексте данного руководства по эксплуатации «инструмент» всегда обозначает перфоратор ТЕ 7.

Элементы управления и индикации 1

- 1 Зажимной патрон
- 2 Переключатель режимов работы
- 3 Выключатель
- 4 Переключатель левого/правого вращения
- 5 Боковая рукоятка с ограничителем глубины
- 6 Место подключения пылеотсасывающего модуля ТЕ DRS-M
- 7 Сетевой кабель

1 Общие указания

1.1 Сигнальные сообщения и их значения

ОПАСНО

Общее обозначение непосредственной опасной ситуации, которая может повлечь за собой тяжёлые травмы или представлять угрозу для жизни.

ВНИМАНИЕ

Общее обозначение потенциально опасной ситуации, которая может повлечь за собой тяжёлые травмы или представлять угрозу для жизни.

ОСТОРОЖНО

Общее обозначение потенциально опасной ситуации, которая может повлечь за собой лёгкие травмы или повреждение оборудования.

УКАЗАНИЕ

Указания по эксплуатации и другая полезная информация.

1.2 Обозначение пиктограмм и другие обозначения

Предупреждающие знаки



Опасность



Опасность поражения электрическим током



Горячая поверхность

Предписывающие знаки



Используйте защитные очки



Используйте защитную каску



Используйте защитные наушники



Используйте защитные перчатки



Используйте респиратор

Символы



Перед началом работы прочтите руководство по эксплуатации



Направьте отработанные материалы на переработку



Сверление без удара



Ударное сверление

V

Вольт

A

Ампер

W

Ватт



Переменный ток

Hz

Герц

n_0

Номинальная частота вращения на холостом ходу

/min

Оборотов в минуту

∅

Диаметр



Двойная изоляция



Левое вращение



Правое вращение

Расположение идентификационных данных на инструменте

Тип инструмента указан на заводской табличке, а серийный номер сбоку на корпусе электродвигателя. Занесите эти данные в настоящее руководство по эксплуатации. Они необходимы при сервисном обслуживании инструмента и консультациях по его эксплуатации.

Тип:

Поколение: 02

Серийный номер:

2 Описание

2.1 Использование инструмента по назначению

Инструмент представляет собой электрический перфоратор с пневматическим ударным механизмом.

Он предназначен для сверления отверстий в бетоне, кирпичной кладке, гипсокартоне, древесине, пластмассе и металле.

Обрабатывать с его помощью опасные для здоровья материалы (например асбест) запрещается.

Инструмент предназначен для профессионального использования. Инструмент может эксплуатироваться, обслуживаться и ремонтироваться только уполномоченным и обученным персоналом. Этот персонал должен быть проинформирован обо всех возможных опасностях.

Использование инструмента не по назначению или его эксплуатация необученным персоналом представляет опасность.

Возможные места и варианты использования инструмента: строительная площадка, мастерская, выполнение ремонтных работ разных типов. Эксплуатация инструмента возможна только при напряжении и частоте электросети, указанных на заводской табличке.

Внесение изменений в конструкцию инструмента и его модернизация запрещается.

Во избежание травм персонала и повреждения инструмента используйте только оригинальные принадлежности и инструменты производства .

Соблюдайте указания по эксплуатации, уходу и техническому обслуживанию инструмента, приведенные в настоящем руководстве по эксплуатации.

2.2 Зажимной патрон

Зажимной патрон TE-C CLICK

2.3 Выключатель

Выключатель с регулятором скорости для мягкого старта

Переключатель режимов работы:

Сверление без удара

Ударное сверление

Переключатель правого/левого вращения (опция)

2.4 Рукоятки

Вибропоглощающая поворотная боковая рукоятка с ограничителем глубины

Вибропоглощающая основная рукоятка

2.5 Защитные устройства

Предохранительная фрикционная муфта

2.6 Смазка

Смазка длительного действия

2.7 В стандартный комплект поставки входят:

- 1 Инструмент
- 1 Зажимной патрон TE-C Click
- 1 Боковая рукоятка с ограничителем глубины
- 1 Руководство по эксплуатации
- 1 Чемодан
- 1 Протирачная ткань
- 1 Смазка

2.8 Использование удлинительного кабеля

Используйте только подходящие для данной области применения удлинительные кабели с достаточным сечением. Иначе возможна потеря мощности инструмента и перегрев кабеля. Регулярно проверяйте, не повреждён ли кабель. Повреждённые удлинительные кабели немедленно заменяйте.

Рекомендуемые мин. сечения и макс. длина кабелей:

Сечение проводов	1,5 мм ²	2,0 мм ²	2,5 мм ²	3,5 мм ²
Напряжение сети 100 В		40 м		70 м
Напряжение сети 110-120 В	30 м		50 м	
Напряжение сети 220-240 В	60 м		100 м	

Использовать удлинительные кабели сечением 1,25 мм² запрещается.

2.9 Удлинительный кабель для использования вне помещений

При работах вне помещений используйте только допущенные к эксплуатации удлинительные кабели с соответствующей маркировкой.

2.10 Использование генератора или трансформатора

Инструмент может питаться от генератора или трансформатора при соблюдении следующих требований: выходная мощность источника электропитания (Вт) минимум в два раза больше мощности, указанной на заводской табличке инструмента; рабочее напряжение находится в пределах от +5 % до -15 % от номинального напряжения; частота тока должна составлять 50-60 Гц, ни в коем случае не более 65 Гц, а также имеется автоматический стабилизатор напряжения с пусковым усилителем.

Использовать генератор/трансформатор для одновременного питания других инструментов категорически запрещается. При включении или выключении других устройств могут возникать скачки напряжения питания, в результате которых возможно повреждение инструмента.

3 Инструменты, аксессуары

Наименование	Назначение
Зажимной патрон	TE-C CLICK
Свёрла для бетона	∅ 4...24 мм
Полая ударная коронка	∅ 25...68 мм
Универсальная режущая коронка	∅ 25...68 мм, шестигранный хвостовик
Посадочный инструмент	хвостовик С
Быстрозажимной патрон для свёрл по дереву и металлу	с цилиндрическим или шестигранным хвостовиком
Патрон с ключом	с цилиндрическим или шестигранным хвостовиком
Свёрла по дереву	∅ 5...20 мм
Свёрла по металлу	∅ 5...13 мм
Свёрла по металлу/ступенчатые свёрла	∅ 5...22 мм

RU

Наименование	Условные обозначения	Назначение
Пылеотсасывающий модуль	TE DRS-M	
Угловая сверлильная головка		Хвостовик С
Угловая сверлильная головка		TE-AC1
Быстрозажимной патрон		
Держатель бит		

4 Технические характеристики

Производитель оставляет за собой право на внесение технических изменений!

УКАЗАНИЕ

Инструмент выпускается в исполнениях с различным номинальным напряжением. Номинальное напряжение и номинальная потребляемая мощность указаны на заводской табличке.

Номинальное напряжение	100 В	110 В	120 В	127 В	220 В	230 В	240 В
Номинальная потребляемая мощность	670 Вт	710 Вт	710 Вт	710 Вт	710 Вт	710 Вт	710 Вт
Номинальный ток	7,2 А	6,9 А	6,3 А	6,0 А	3,4 А	3,3 А	3,2 А
Номинальная частота	50/60 Гц	50/60 Гц	60 Гц	60 Гц	50/60 Гц	50/60 Гц	50/60 Гц

Инструмент	TE 7
Масса согласно методу ЕРТА 01/2003	2,9 кг
Размеры (Д x Ш x В)	320 мм x 75 мм x 215 мм
Частота вращения без нагрузки	0...1050/min
Частота вращения при ударном бурении	860/min
Энергия одиночного удара согласно методу ЕРТА 05/2009	1,8 Дж

УКАЗАНИЕ

Указанный в настоящих инструкциях уровень вибрации установлен с помощью метода измерения по EN 60745 и может использоваться для сравнения с другими электроинструментами. Он также подходит для предварительной оценки вибрационной нагрузки. Указанный уровень вибрации фактически соответствует областям применения электроинструмента. Однако если электроинструмент используется для других целей, с другими рабочими инструментами или в случае его неудовлетворительного техобслуживания, уровень вибрации может быть иным. Вследствие этого в течение всего периода работы инструмента возможно значительное увеличение вибрационной нагрузки. Для точного определения вибрационной нагрузки следует также учитывать промежутки времени, в течение которых инструмент находится в выключенном состоянии или работает вхолостую. Вследствие этого в течение всего периода работы инструмента возможно значительное уменьшение вибрационной нагрузки. Примите дополнительные меры безопасности для защиты оператора от воздействия возникающей вибрации, например: техническое обслуживание электроинструмента и рабочих инструментов, сохранение тепла рук, правильная организация рабочих процессов.

Данные о шуме и вибрации (измерения согласно EN 60745-2-6):

А-скорректированное значение уровня шума	100 дБ (А)
А-скорректированное значение уровня звукового давления	89 дБ (А)
Погрешность приведённых выше показателей уровня шума	3 дБ (А)

Значения вибрации по трём осям (векторная сумма)

Сверление в металле, $a_{h, HD}$	4,5 м/с ²
Ударное бурение в бетоне, $a_{h, HD}$	11 м/с ²
Погрешность (К)	1,5 м/с ²

Указания по эксплуатации инструмента

Зажимной патрон	TE-C CLICK
Класс защиты по EN	Класс защиты II (двойная изоляция)

5 Указания по технике безопасности

УКАЗАНИЕ

Приведённые в главе 5.1 указания по технике безопасности включают в себя все общие меры безопасности при эксплуатации электроинструментов, приводимые в данном руководстве по эксплуатации согласно принятым нормам. В связи с этим возможно наличие указаний, не относящихся к данному инструменту.

5.1 Общие указания по технике безопасности для электроинструментов

a) ВНИМАНИЕ

Прочтите все указания по мерам безопасности и инструкции. Невыполнение приведенных ниже указаний может привести к поражению электр.

рическим током, пожару и/или вызвать тяжелые травмы. **Сохраните все указания по технике безопасности и инструкции для следующего пользователя.** Используемый далее термин «электроинструмент» относится к электроинструменту, работающему от электрической сети (с сетевым кабелем) и от аккумулятора (без сетевого кабеля).

5.1.1 Безопасность рабочего места

- Следите за чистотой и порядком на рабочем месте.** Беспорядок на рабочем месте и плохое освещение могут привести к несчастным случаям.
- Не используйте электроинструмент во взрывоопасной зоне, где имеются горючие жидкости,**

газы или пыль. При работе электроинструментом искрит, и искры могут воспламенить пыль или пары.

- c) **Не разрешайте детям и посторонним приближаться к работающему электроинструменту.** Отвлекаясь от работы, можно потерять контроль над электроинструментом.

5.1.2 Электрическая безопасность

- a) **Соединительная вилка электроинструмента должна соответствовать розетке электросети. Не изменяйте конструкцию вилки. Не используйте переходные вилки с электроинструментами с защитным заземлением.** Оригинальные вилки и соответствующие им розетки снижают риск поражения электрическим током.
- b) **Избегайте непосредственного контакта с заземлёнными поверхностями, например с трубами, отопительными приборами, печами (плитами) и холодильниками.** При соприкосновении с заземлёнными предметами возникает повышенный риск поражения электрическим током.
- c) **Предохраняйте электроинструменты от дождя или воздействия влаги.** В результате попадания воды в электроинструмент возрастает риск поражения электрическим током.
- d) **Не используйте кабель не по назначению, например, для переноски электроинструмента, его подвешивания или для выдёргивания вилки из розетки электросети. Защищайте кабель от воздействий высоких температур, масла, острых кромок или вращающихся узлов электроинструмента.** В результате повреждения или схлёстывания кабеля повышается риск поражения электрическим током.
- e) **Если работы выполняются на открытом воздухе, применяйте только удлинительные кабели, которые разрешено использовать вне помещений.** Применение удлинительного кабеля, пригодного для использования вне помещений, снижает риск поражения электрическим током.
- f) **Если нельзя избежать работы с электроинструментом в условиях влажности, используйте автомат защиты от тока утечки.** Использование автомата защиты от тока утечки снижает риск поражения электрическим током.

5.1.3 Безопасность персонала

- a) **Будьте внимательны, следите за своими действиями и серьезно относитесь к работе с электроинструментом. Не пользуйтесь электроинструментом, если вы устали или находитесь под действием наркотиков, алкоголя или медикаментов.** Незначительная ошибка при невнимательной работе с электроинструментом может стать причиной серьёзного травмирования.
- b) **Применяйте индивидуальные средства защиты и всегда обязательно надевайте защитные очки.** Использование индивидуальных средств защиты, например, респиратора, обуви на нескользящей подошве, защитной каски или защитных наушников, в зависимости от вида

и условий эксплуатации электроинструмента, снижает риск травмирования.

- c) **Избегайте непреднамеренного включения электроинструмента. Убедитесь в том, что электроинструмент выключен, прежде чем подключить его к электропитанию и/или вставить аккумулятор, поднимать или переносить его.** Ситуации, когда при переносе электроинструмента пальцы находятся на выключателе или когда включенный электроинструмент подключается к сети, могут привести к несчастным случаям.
- d) **Перед включением электроинструмента удалите регулировочные устройства и гаечный ключ.** Инструмент или ключ, находящийся во вращающейся части электроинструмента, может привести к травмам.
- e) **Старайтесь избежать неестественных поз при работе. Постоянно сохраняйте устойчивое положение и равновесие.** Это позволит лучше контролировать электроинструмент в непредвиденных ситуациях.
- f) **Носите спецодежду. Не надевайте очень свободной одежды или украшений. Оберегайте волосы, одежду и перчатки от вращающихся узлов электроинструмента.** Свободная одежда, украшения и длинные волосы могут быть захвачены ими.
- g) **Если предусмотрено подсоединение устройств для сбора и удаления пыли, убедитесь, что они подсоединены и используются по назначению.** Использование модуля пылеудаления снижает вредное воздействие пыли.

5.1.4 Использование и обслуживание электроинструмента

- a) **Не допускайте перегрузки электроинструмента. Используйте электроинструмент, предназначенный именно для данной работы.** Соблюдение этого правила обеспечит более высокое качество и безопасность работы в указанном диапазоне мощности.
- b) **Не используйте электроинструмент с неисправным выключателем.** Электроинструмент, включение или выключение которого затруднено, представляет опасность и должен быть отремонтирован.
- c) **Прежде чем приступить к регулировке электроинструмента, замене принадлежностей или перед перерывом в работе, выньте вилку из розетки и/или аккумулятор из электроинструмента.** Эта мера предосторожности предотвращает случайное включение электроинструмента.
- d) **Храните неиспользуемые электроинструменты в местах, недоступных для детей. Не давайте электроинструмент лицам, которые не умеют им пользоваться или не прочитали настоящих указаний.** Электроинструменты представляют собой опасность в руках неопытных пользователей.
- e) **Бережно обращайтесь с электроинструментами. Проверьте безупречное функционирование подвижных частей,**

легкость их хода, целостность и отсутствие повреждений, которые могли бы отрицательно повлиять на работу электроинструмента. Сдавайте поврежденные части инструмента в ремонт до его использования. Причиной многих несчастных случаев является несоблюдение правил технического обслуживания электроинструментов.

- f) **Необходимо следить за тем, чтобы режущие инструменты были острыми и чистыми.** Заклинивание содержащихся в рабочем состоянии режущих инструментов происходит реже, ими легче управлять.
- g) **Применяйте электроинструмент, принадлежность, вспомогательные устройства и т. д. согласно указаниям. Учитывайте при этом рабочие условия и характер выполняемой работы.** Использование электроинструментов не по назначению может привести к опасным ситуациям.

5.1.5 Сервис

- a) **Доверяйте ремонт своего электроинструмента только квалифицированному персоналу, использующему только оригинальные запчасти.** Этим обеспечивается поддержание электроинструмента в безопасном и исправном состоянии.

5.2 Указания по технике безопасности при работе с перфораторами

- a) **Надевайте защитные наушники.** В результате воздействия шума возможна потеря слуха.
- b) **Используйте дополнительные рукоятки, которые входят в комплект инструмента.** Потеря контроля над инструментом может привести к травмам.
- c) **При опасности повреждения рабочим инструментом скрытой электропроводки или сетевого кабеля держите электроинструмент за изолированные поверхности.** При контакте с токопроводящими предметами незащищенные металлические части электроинструмента находятся под напряжением, что может привести к поражению электрическим током.

5.3 Дополнительные указания по технике безопасности

5.3.1 Безопасность персонала

- a) **Всегда крепко держите инструмент обеими руками за рукоятки.** Замасленные рукоятки немедленно очищайте, они должны быть сухими и чистыми.
- b) **Если инструмент используется без устройств для удаления пыли, при работах с образованием пыли используйте защитные средства.**
- c) **Чтобы во время работы руки не затекали, делайте перерывы для расслабления и разминки пальцев.**
- d) **Не прикасайтесь к вращающимся деталям инструмента.** Включайте инструмент только после того, как подведете его к рабочей зоне.

Прикосновение к вращающимся узлам, в особенности к вращающимся насадкам, может привести к травмам.

- e) **При работе следите за тем, чтобы сетевой и удлинительный кабели находились позади инструмента.** Это снизит риск споткнуться о них во время работы.
- f) **Дети должны знать о том, что им запрещено играть с инструментом.**
- g) **Инструмент не предназначен для использования детьми или физически ослабленными лицами без соответствующего инструктажа.**
- h) **Пыль, возникающая при обработке материалов, содержащих свинец, некоторых видов древесины, минералов и металлов, может представлять собой опасность для здоровья.** Вдыхание частиц такой пыли или контакт с ней может стать причиной появления аллергических реакций и/или заболеваний дыхательных путей. Некоторые виды пыли (например пыль, возникающая при обработке дуба или бука) считаются канцерогенными, особенно в комбинации с дополнительными материалами, используемыми для обработки древесины (соль хромовой кислоты, средства защиты древесины). Обработка материалов с содержанием асбеста должна выполняться только специалистами. **По возможности используйте подходящий пылеотсасывающий аппарат.** Для оптимального удаления пыли используйте этот электроинструмент в комбинации с подходящим переносным пылесосом, рекомендованным для уборки древесных опилок и/или минеральной пыли. **Обеспечьте хорошую вентиляцию рабочей зоны.** Рекомендуется носить респиратор с фильтром класса P2. **Соблюдайте действующие национальные предписания по обработке материалов.**

5.3.2 Аккуратное обращение с электроинструментом и его правильная эксплуатация

- a) **Надежно фиксируйте заготовку.** Для фиксации заготовки используйте струбицы или тиски. Это надежнее, чем удерживать ее рукой, и при этом можно держать инструмент двумя руками.
- b) **Убедитесь, что инструменты имеют подходящие к патрону хвостовики и надежно фиксируются в патроне.**
- c) **При отключении подачи электропитания следует выключить инструмент и вынуть вилку сетевого кабеля из розетки.** Это поможет избежать непроизвольного включения инструмента после возобновления подачи электропитания.

5.3.3 Электрическая безопасность

- a) **Перед началом работы проверяйте рабочее место на наличие скрытой электропроводки, газовых и водопроводных труб, например, при помощи металлоискателя.** Открытые металлические части инструмента могут стать проводниками

электрического тока, если случайно задеть электропроводку. При этом возникает опасность поражения электрическим током.

- b) **Регулярно проверяйте кабель электропитания инструмента.** Замена поврежденного кабеля должна выполняться специалистом-электриком. В случае повреждения кабеля электропитания инструмента его следует заменить другим, специально предназначенным для замены и допущенным к эксплуатации кабелем, который можно заказать через отдел по обслуживанию клиентов. Регулярно проверяйте удлинительные кабели и при наличии повреждений заменяйте их. Если во время работы сетевой или удлинительный кабель был поврежден, прикасаться к нему запрещается. Выньте вилку кабеля из сетевой розетки. Неисправные кабели электропитания и удлинительные кабели представляют опасность поражения электрическим током.
- c) **При частой работе с токопроводящими материалами инструмент загрязняется, поэтому его следует регулярно сдавать в сервисный центр для проверки.** При неблагоприятных условиях влага и пыль, скапливающаяся на поверхности инструмента (особенно от токопроводящих материалов), могут вызвать удар электрическим током.
- d) **При работе на открытом воздухе убедитесь, что инструмент подключен к сети с автоматом защиты от тока утечки (RCD) с максимальным током отключения 30 мА.** Использование автомата

защиты от тока утечки снижает риск поражения электрическим током.

- e) **Обычно рекомендуется использовать автомат защиты от тока утечки (RCD) с максимальным током отключения 30 мА.**

5.3.4 Рабочее место

- a) **Обеспечьте хорошее освещение рабочего места.**
- b) **Обеспечьте хорошую вентиляцию рабочей зоны.** Плохо проветриваемая рабочая зона может стать причиной ухудшения самочувствия из-за высокой концентрации пыли.
- c) **Опасность травмирования при прохождении рабочего инструмента сквозь основание. Оградите опасную зону с противоположной стороны.** Вылетающие наружу или падающие вниз осколки могут травмировать других людей.

5.3.5 Средства индивидуальной защиты



При работе с инструментом работающий и находящиеся в непосредственной близости лица должны надевать соответствующие защитные очки, защитный шлем, защитные наушники, защитные перчатки и легкий респиратор.

6 Подготовка к работе



6.1 Установка боковой рукоятки 2

ОСТОРОЖНО

Чтобы не пораниться, выньте из боковой рукоятки ограничитель глубины.

- 1. Выньте вилку сетевого кабеля из розетки.
- 2. Поверните и разблокируйте фиксатор боковой рукоятки.

- 3. Установите боковую рукоятку (фиксирующее кольцо) через зажимной патрон на хвостовик.
- 4. Установите боковую рукоятку в нужное положение.
- 5. **ОСТОРОЖНО** Следите за тем, чтобы фиксирующее кольцо располагалось в специально предназначенной для него канавке на инструменте.
Зафиксируйте боковую рукоятку, повернув её.

6.2 Использование удлинительного кабеля и генератора/трансформатора

см. главу «Описание»

7 Эксплуатация



ОСТОРОЖНО

При заклинивании сверла инструмент отклоняется вбок. Не пользуйтесь инструментом без боковой рукоятки. При работе крепко держите инструмент обеими руками. В этом случае при заклинивании сверла возникнет необходимый для срабатывания фрикционной муфты реактивный момент. Незакрепленные обрабатываемые детали закрепите зажимными приспособлениями или тисками.

7.1 Подготовка к работе

7.1.1 Установка ограничителя глубины 8

1. Поверните и разблокируйте фиксатор боковой рукоятки.
2. Установите боковую рукоятку в нужное положение.
3. Установите ограничитель глубины на требуемую величину.
4. Затяните боковую рукоятку, повернув её. При этом одновременно зафиксируется ограничитель глубины.

7.1.2 Установка рабочего инструмента 4

ОСТОРОЖНО

При замене рабочих инструментов используйте защитные перчатки.

1. Выньте вилку сетевого кабеля из розетки.
2. Убедитесь, что хвостовик рабочего инструмента чист и смазан. В случае необходимости почистите и смажьте его.
3. Проверьте чистоту и состояние уплотнителя пылезащитного чехла. При необходимости очистите или, если повреждён уплотнитель, замените пылезащитный чехол (см. главу «Уход и техническое обслуживание»).
4. Вставьте рабочий инструмент в зажимной патрон и проверните его с небольшим усилием, пока он не зафиксируется в направляющем пазу.
5. Надавите на рабочий инструмент в зажимном патроне до щелчка.
6. Потяните рабочий инструмент на себя, чтобы удостовериться, что он надёжно закреплен в патроне.

7.1.3 Извлечение рабочего инструмента 5



ОСТОРОЖНО

Для смены рабочих инструментов пользуйтесь защитными перчатками, т.к. инструменты при работе сильно нагреваются.

1. Выньте вилку сетевого кабеля из розетки.
2. Откройте зажимной патрон, потянув на себя фиксатор.
3. Выньте рабочий инструмент из зажимного патрона.

7.1.4 Снятие зажимного патрона 6

ОСТОРОЖНО

Чтобы не пораниться, выньте ограничитель глубины из боковой рукоятки и рабочий инструмент из патрона.

1. Выньте вилку сетевого кабеля из розетки.
2. Потяните втулку зажимного патрона на себя и удерживайте ее в этом положении.
3. Снимите зажимной патрон, потянув его вперед.

7.1.5 Установка зажимного патрона 7

ОСТОРОЖНО

Чтобы не пораниться, выньте ограничитель глубины из боковой рукоятки и рабочий инструмент из патрона.

1. Выньте вилку сетевого кабеля из розетки.
2. Возьмитесь за втулку патрона. Вытяните её вперед и удерживайте в этом положении.
3. Наденьте патрон на направляющую трубку и отпустите втулку.
4. Поверните патрон до щелчка.

7.2 Режим работы



ОСТОРОЖНО

При обработке основания может откалываться материал. **Пользуйтесь защитными очками, защитными перчатками и, если Вы работаете без устройства для отсасывания пыли, легким респиратором для защиты дыхательных путей.** Осколки материала могут травмировать тело и глаза.

ОСТОРОЖНО

Во время работы возникает шум. **Надевайте защитные наушники.** Сильный шум может повредить слух.

7.2.1 Работа при низких температурах

УКАЗАНИЕ

Минимальной рабочей температурой является температура, достаточная для запуска ударного механизма инструмента.

Для достижения минимальной рабочей температуры ненадолго включите инструмент и дайте ему поработать на холостом ходу. При необходимости повторите процедуру, пока не запустится ударный механизм.

7.2.2 Сверление без удара 8

1. Установите переключатель режимов работы в положение «Сверление без удара» (до щелчка). Запрещается менять положение переключателя режимов работы при работающем инструменте.
2. Установите боковую рукоятку в нужное положение. Убедитесь, что она правильно установлена и надёжно закреплена
3. Вставьте вилку сетевого кабеля в розетку.
4. Установите бур в нужной точке бурения.
5. Мягко нажмите на выключатель (начните бурение с низкой частотой вращения, чтобы бур установился в отверстие).
6. Для работы с полной мощностью нажмите выключатель до упора.

7. Для оптимальной производительности сверления прижимайте сверло к материалу соответствующим усилием.

7.2.3 Ударное сверление 8

1. Установите переключатель режимов работы в положение «Ударное сверление» (до щелчка). Запрещается менять положение переключателя режимов работы при работающем инструменте.
2. Установите боковую рукоятку в нужное положение. Убедитесь, что она правильно установлена и надёжно закреплена
3. Вставьте вилку сетевого кабеля в розетку.
4. Установите бур в нужной точке бурения.
5. Мягко нажмите на выключатель (начните бурение с низкой частотой вращения, чтобы бур установился в отверстие).
6. Для работы с полной мощностью нажмите выключатель до упора.
7. Старайтесь не нажимать излишне сильно на инструмент. От этого ударная мощность не увеличивается. Избегая слишком сильного прижима рабочего инструмента, вы тем самым продлеваете его срок службы.
8. Во избежание сколов незадолго до выхода бура с обратной стороны обрабатываемой детали снизьте частоту вращения.

7.2.4 Изменение направления вращения 9

ОСТОРОЖНО

Запрещается менять положение переключателя направления вращения во время работы инструмента.

Поверните рычажок в положение «Правое вращение» или «Левое вращение».

8 Уход и техническое обслуживание

ОСТОРОЖНО

Выньте вилку кабеля из сетевой розетки.

8.1 Уход за рабочими инструментами

Удаляйте скопившуюся грязь с рабочих инструментов и защищайте их от коррозии, протирая смазанной маслом протирочной тканью.

8.2 Уход за инструментом

ОСТОРОЖНО

Содержите инструмент, в особенности поверхности рукоятки, в чистом и сухом состоянии, без следов масла и смазки. Запрещается использовать чистящие средства, содержащие силикон.

При работе не закрывайте вентиляционные прорезы в крышке корпуса! Очищайте вентиляционную прорезь сухой щеткой. Следите за тем, чтобы внутрь корпуса инструмента не попадали посторонние предметы. Регулярно очищайте внешнюю поверхность инструмента влажной тканью. Запрещается использовать водяной

распылитель, парогенератор или струю воды! После чистки такими средствами электробезопасность инструмента не обеспечивается.

8.3 Очистка и замена пылезащитного чехла

Выполняйте регулярную очистку пылезащитного чехла на зажимном патроне с помощью сухой и чистой ткани. Осторожно протрите уплотнитель начисто и снова смажьте его лёгким слоем смазки. Всегда заменяйте пылезащитный чехол, если уплотнительный язычок повреждён. Вставьте отвертку сбоку под пылезащитный чехол и выдавите его вперёд. Очистите опорную поверхность и установите новый пылезащитный чехол. Нажмите на чехол до его фиксации.

8.4 Техническое обслуживание

ВНИМАНИЕ

Ремонт электрической части инструмента поручайте только специалисту-электрику.

Регулярно проверяйте узлы инструмента на отсутствие повреждений, а также исправность всех элементов управления и компонентов. Эксплуатация прибора с поврежденными деталями или неисправными элементами управления запрещается. Обратитесь в сервисную службу .

8.5 Контроль после работ по уходу и техническому обслуживанию

После ухода за инструментом и его технического обслуживания убедитесь, что все защитные приспособления установлены и исправно функционируют.

9 Поиск и устранение неисправностей

Неисправность	Возможная причина	Способ устранения
Инструмент не работает.	Отсутствует электропитание.	Подключите другой электроинструмент и проверьте, работает ли он.
	Неисправен сетевой кабель или его вилка.	Для проверки обратитесь к специалисту-электрику и, в случае необходимости, замените.
	Другая электрическая неисправность.	Обратитесь к специалисту-электрику для проверки.
	Изношены угольные щётки.	Для проверки обратитесь к специалисту-электрику и, в случае необходимости, замените.
Не выполняется бурение с ударом.	Инструмент слишком холодный.	Дайте инструменту прогреться до минимальной рабочей температуры. См. гл.: 7.2.1 Работа при низких температурах
	Переключатель режимов работы установлен в положение «Сверление без удара».	Установите переключатель режимов работы в положение «Ударное сверление».
	У инструмента включено левое вращение.	Включите правое вращение.
Инструмент работает не на полную мощность.	Слишком мало сечение удлинительного кабеля.	Используйте удлинительный кабель с достаточным сечением. (см. главу «Описание»)
	Не полностью нажат основной выключатель.	Нажмите на выключатель до упора.
Бур не высвобождается из крепления.	Не полностью отжат зажимной патрон.	Отведите до упора назад фиксатор и выньте рабочий инструмент.
Бур не выполняет бурение.	У инструмента включено левое вращение.	Включите правое вращение.

10 Утилизация



Инструменты содержат большое количество материалов, пригодных для переработки. Перед утилизацией следует тщательно рассортировать материалы. Во многих странах компания уже заключила соглашения о приеме использованных инструментов для их утилизации. Дополнительную информацию по этому вопросу можно получить в отделе по обслуживанию клиентов или у технического консультанта компании .



Только для стран ЕС

Не выбрасывайте электроинструменты вместе с обычным мусором!

В соответствии с директивой ЕС об утилизации старых электрических и электронных устройств и в соответствии с местными законами электроинструменты, бывшие в эксплуатации, должны утилизироваться отдельно безопасным для окружающей среды способом.

11 Гарантия производителя

С вопросами относительно гарантийных условий обращайтесь в ближайшее представительство .

По вопросам продаж и поддержки обращайтесь:

Архангельск (8182)63-90-72
Астана +7(7172)727-132
Белгород (4722)40-23-64
Брянск (4832)59-03-52
Владивосток (423)249-28-31
Волгоград (844)278-03-48
Вологда (8172)26-41-59
Воронеж (473)204-51-73
Иваново (4932)77-34-06
Ижевск (3412)26-03-58
Казань (843)206-01-48
Калининград (4012)72-03-81
Калуга (4842)92-23-67
Кемерово (3842)65-04-62
Киров (8332)68-02-04
Краснодар (861)203-40-90
Красноярск (391)204-63-61
Курск (4712)77-13-04
Липецк (4742)52-20-81
Магнитогорск (3519)55-03-13
Москва (495)268-04-70
Мурманск (8152)59-64-93
Набережные Челны (8552)20-53-41
Нижегород (831)429-08-12
Новокузнецк (3843)20-46-81
Новосибирск (383)227-86-73
Орел (4862)44-53-42
Оренбург (3532)37-68-04
Пенза (8412)22-31-16
Пермь (342)205-81-47
Ростов-на-Дону (863)308-18-15
Рязань (4912)46-61-64
Самара (846)206-03-16
Санкт-Петербург (812)309-46-40
Саратов (845)249-38-78
Смоленск (4812)29-41-54
Сочи (862)225-72-31
Ставрополь (8652)20-65-13
Тверь (4822)63-31-35
Томск (3822)98-41-53
Тула (4872)74-02-29
Тюмень (3452)66-21-18
Ульяновск (8422)24-23-59
Уфа (347)229-48-12
Челябинск (351)202-03-61
Череповец (8202)49-02-64
Ярославль (4852)69-52-93